

LA I.EI SRL SI RISERVA TUTTI I DIRITTI CONNESSI CON IL PRESENTE DOCUMENTO. UTILIZZARLO O RENDERSI ACCESSIBILE A TERZI IN ASSENZA DI PREVIA AUTORIZZAZIONE.

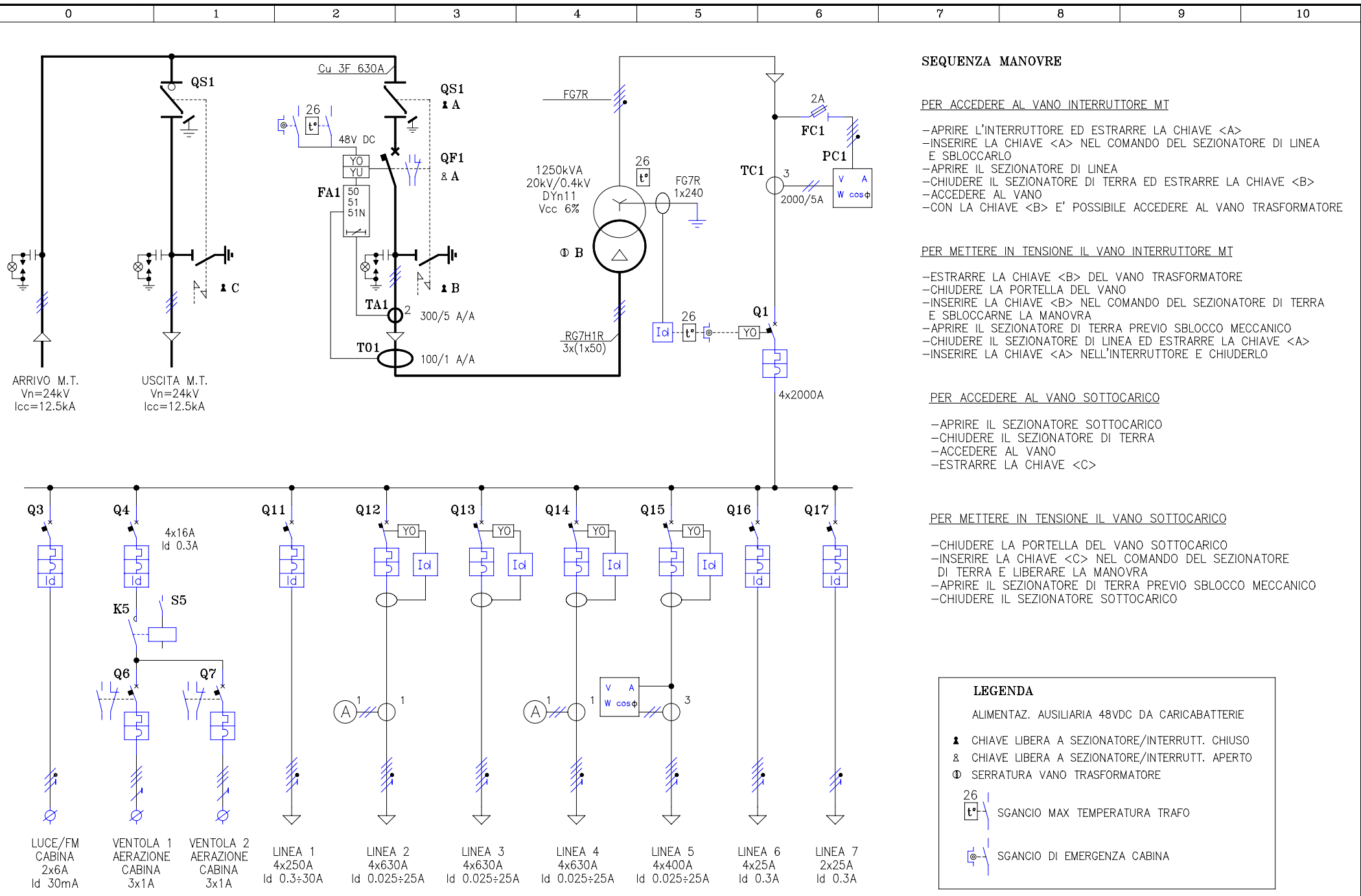

ARRIVO M.T.  
Vn=24kV  
Icc=12.5kA

USCITA M.T.  
Vn=24kV  
Icc=12.5kA

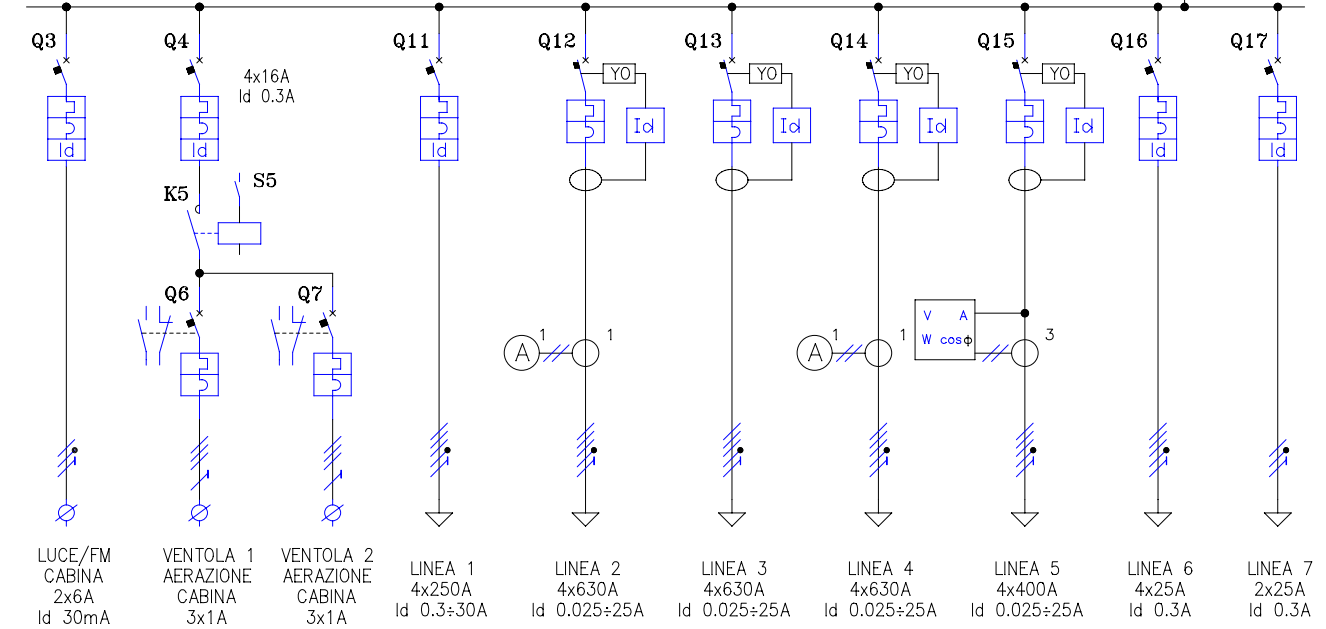

LUCE/FM CABINA 2x6A Id 30mA

VENTOLA 1 AERAZIONE CABINA 3x1A

VENTOLA 2 AERAZIONE CABINA 3x1A

LINEA 1 4x250A Id 0.3÷30A

LINEA 2 4x630A Id 0.025÷25A

LINEA 3 4x630A Id 0.025÷25A

LINEA 4 4x630A Id 0.025÷25A

LINEA 5 4x400A Id 0.025÷25A

LINEA 6 4x25A Id 0.3A

LINEA 7 2x25A Id 0.3A

**SEQUENZA MANOVRE**

PER ACCEDERE AL VANO INTERRUTTORE MT

- APRIRE L'INTERRUTTORE ED ESTRARRE LA CHIAVE <A>
- INSERIRE LA CHIAVE <A> NEL COMANDO DEL SEZIONATORE DI LINEA E SBLOCCARLO
- APRIRE IL SEZIONATORE DI LINEA
- CHIUDERE IL SEZIONATORE DI TERRA ED ESTRARRE LA CHIAVE <B>
- ACCEDERE AL VANO
- CON LA CHIAVE <B> E' POSSIBILE ACCEDERE AL VANO TRASFORMATORE

PER METTERE IN TENSIONE IL VANO INTERRUTTORE MT

- ESTRARRE LA CHIAVE <B> DEL VANO TRASFORMATORE
- CHIUDERE LA PORTELLA DEL VANO
- INSERIRE LA CHIAVE <B> NEL COMANDO DEL SEZIONATORE DI TERRA E SBLOCCARNE LA MANOVRA
- APRIRE IL SEZIONATORE DI TERRA PREVIO SBLOCCO MECCANICO
- CHIUDERE IL SEZIONATORE DI LINEA ED ESTRARRE LA CHIAVE <A>
- INSERIRE LA CHIAVE <A> NELL'INTERRUTTORE E CHIUDERLO

PER ACCEDERE AL VANO SOTTOCARICO

- APRIRE IL SEZIONATORE SOTTOCARICO
- CHIUDERE IL SEZIONATORE DI TERRA
- ACCEDERE AL VANO
- ESTRARRE LA CHIAVE <C>

PER METTERE IN TENSIONE IL VANO SOTTOCARICO

- CHIUDERE LA PORTELLA DEL VANO SOTTOCARICO
- INSERIRE LA CHIAVE <C> NEL COMANDO DEL SEZIONATORE DI TERRA E LIBERARE LA MANOVRA
- APRIRE IL SEZIONATORE DI TERRA PREVIO SBLOCCO MECCANICO
- CHIUDERE IL SEZIONATORE SOTTOCARICO

**LEGENDA**

ALIMENTAZ. AUSILIARIA 48VDC DA CARICABATTERIE

- ▲ CHIAVE LIBERA A SEZIONATORE/INTERRUTT. CHIUSO
- ⊗ CHIAVE LIBERA A SEZIONATORE/INTERRUTT. APERTO
- ⊕ SERRATURA VANO TRASFORMATORE
- 26 | t° | SGANCIO MAX TEMPERATURA TRAFI
- ⊕ | SGANCIO DI EMERGENZA CABINA

FILE	CLIENTE	REVIS.	DATA	23.09.13	DIS.	BAZZOLI	DESCRIZIONE	<b>CABINA CONTAINER MT/BT 3045 20'</b>	<b>IMPIANTI ELETTRICI INDUSTRIALI</b>	DIS. N.	<b>3404</b>
30453404	---	0	DATA REV.	---	CONTR.	MOSSINI				FOGLIO	<b>8</b>
			FORMATO	A3	SCALA	1:20					