

LA IEL SRL SI RISERVA TUTTI I DIRITTI CONNESSI CON IL PRESENTE DOCUMENTO CON DIVIETO DI RIPRODURLO, UTILIZZARLO O RENDERSI ACCESSIBILE A TERZI IN ASSENZA DI PREVA AUTORIZZAZIONE

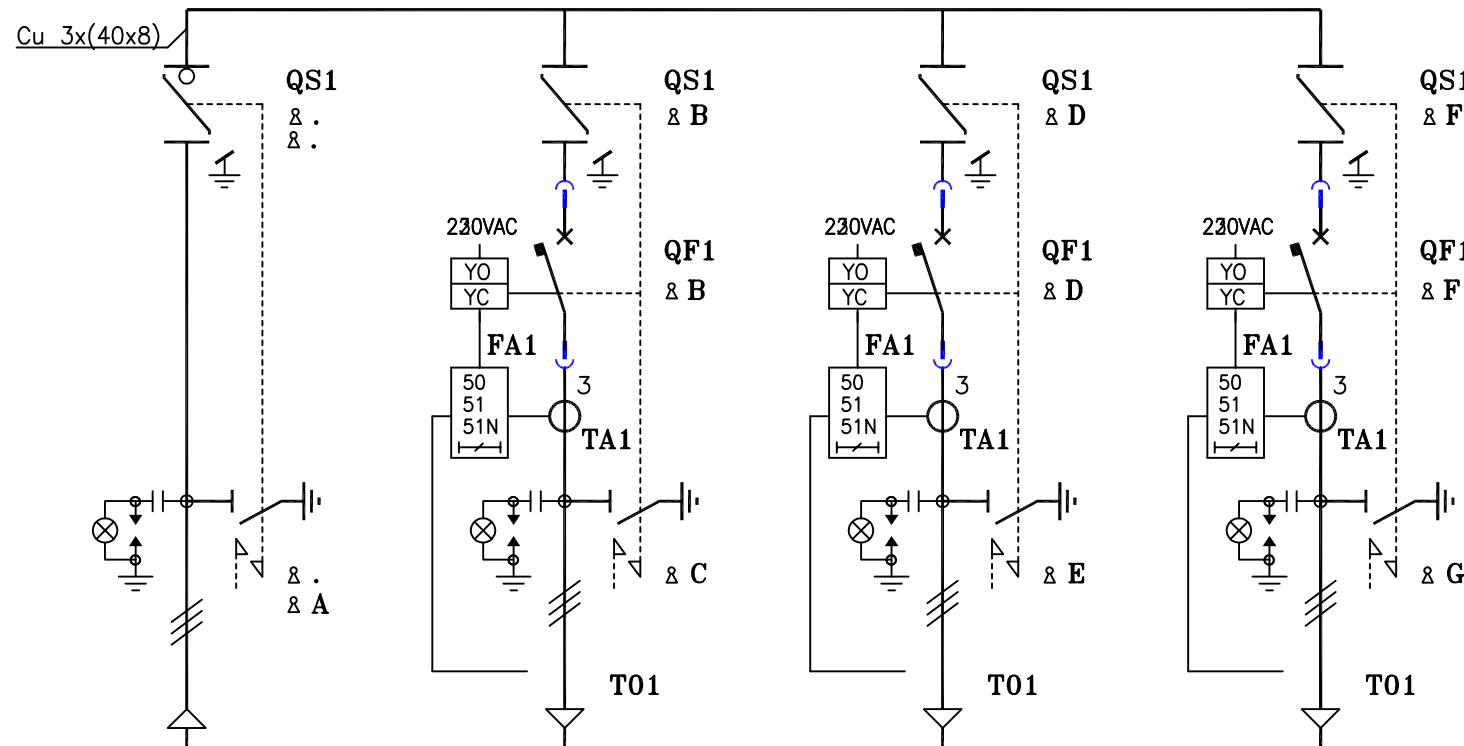

SEQUENZA MANOVRE

PER ACCEDERE AL VANO P3 SOTTOCARICO

- APRIRE IL SEZIONATORE SOTTOCARICO
- INSERIRE LA CHIAVE <A> NEL COMANDO DEL SEZIONATORE DI TERRA E LIBERARE LA MANOVRA
- CHIUDERE IL SEZIONATORE DI TERRA
- ACCEDERE AL VANO

PER METTERE IN TENSIONE IL VANO P3 SOTTOCARICO

- CHIUDERE LA PORTELLA DEL VANO P3
- APRIRE IL SEZIONATORE DI TERRA PREVIO SBLOCCO MECCANICO ED ESTRARRE LA CHIAVE <A>
- CHIUDERE IL SEZIONATORE SOTTOCARICO
- LA CHIAVE <A> E' DISPONIBILE PER L'INTERBLOCCO CON QUADRI MT A MONTE

PER ACCEDERE AL VANO INTERRUOTORE P1/E

- APRIRE L'INTERRUPTORE ED ESTRARRE LA CHIAVE ,<D>,<F>
- INSERIRE LA CHIAVE ,<D>,<F> NEL COMANDO DEL SEZIONATORE DI LINEA E SBLOCCARLO
- APRIRE IL SEZIONATORE DI LINEA
- CHIUDERE IL SEZIONATORE DI TERRA ED ESTRARRE LA CHIAVE <C>,<E>,<G>
- ACCEDERE AL VANO
- CON LA CHIAVE <C>,<E>,<G> E' POSSIBILE ACCEDERE AL QUADRO MT A VALLE

PER METTERE IN TENSIONE IL VANO INTERRUOTORE P1/E

- ESTRARRE LA CHIAVE <C>,<E>,<G> DAL QUADRO MT A VALLE
- CHIUDERE LA PORTELLA DEL VANO P1/E
- INSERIRE LA CHIAVE <C>,<E>,<G> NEL COMANDO DEL SEZIONATORE DI TERRA E SBLOCCARNE LA MANOVRA
- APRIRE IL SEZIONATORE DI TERRA PREVIO SBLOCCO MECCANICO
- CHIUDERE IL SEZIONATORE DI LINEA ED ESTRARRE LA CHIAVE ,<D>,<F>
- INSERIRE LA CHIAVE ,<D>,<F> NELL'INTERRUPTORE E CHIUDERLO

LEGENDA

ALIMENTAZIONE AUSILIARIA 230V AC

& CHIAVE LIBERA A SEZIONATORE/INTERRUPTORE CHIUSO

& CHIAVE LIBERA A SEZIONATORE/INTERRUPTORE APERTO

⊙ SERRATURA VANO TRASFORMATORE

SCOMPARTO	SIGLA	P3	P1/E	P1/E	P1/E
LINEA	UTENZA	ARRIVO LINEA MT	PARTENZA LINEA MT 1	PARTENZA LINEA MT 2	PARTENZA LINEA MT 3
INTERR.	MARCA / TIPO		ABB HD4/R 24.630.16	ABB HD4/R 24.630.16	ABB HD4/R 24.630.16
	I nom. / Icc		630A /16kA	630A /16kA	630A /16kA
SEZIONAT.	MARCA / TIPO	ABB AM/XB	ABB AR/DC-MAT.C/TA	ABB AR/DC-MAT.C/TA	ABB AR/DC-MAT.C/TA
	I nom. / Icc	630A /16kA	630A /16kA	630A /16kA	630A /16kA
FUSIBILE	TIPO / TARATURA				
RELE'	TIPO / PORTATA		ABB REF542PLUS	ABB REF542PLUS	ABB REF542PLUS
T.A.	MARCA / TIPO		KEVD 24 AE3	KEVD 24 AE3	KEVD 24 AE3
	Rapporto /Classe		In=80A	In=80A	In=240A
T.V.	MARCA / TIPO				
	Rapporto /Classe				
TOROIDE	MARCA / TIPO		ABB	ABB	ABB
	Rapporto /Classe		50/1 A/A	50/1 A/A	50/1 A/A
CAVO	POSA / lz				
	TIPO	RG7H1R	RG7H1R	RG7H1R	RG7H1R
	SEZIONE mm2				
	mt.				

FILE	CLIENTE	REVIS.	DATA	25.07.14	DIS.	BAZZOLI	DESCRIZIONE CABINA CONTAINER MT/BT N. 3048
30483513	-	-	DATA REV.	-		MOSSINI	
			FORMATO	A3	SCALA	1:20	



DIS. N. **3513**

FOGLIO **8**